

Návod k použití

SPEEDY-PLUS™

Hlavní rysy:

- Plně funkční digitální proporční rádiové ovládání
- Přesné ovládání rychlosti
- Lithiová baterie umožňuje dlouhý let



VAROVÁNÍ:

Obsahuje malé části – NEBEZPEČÍ SPOLKNUTÍ
Není určeno pro děti mladší 10 let.

Tento výrobek odpovídá požadavkům směrnice 1999/5/EC



Nedotýkejte se pohybujících částí.
Nepoužívejte hračku mezi lidmi.
Dohled dospělé osoby je nutný!

Bezpečnostní upozornění:

Varování: Pokud uživatel provede jakékoli modifikace této jednotky, které neschválil subjekt zodpovědný za bezpečnost zařízení, uživatel může pozbýt práva zařízení používat).

- Pozor, když je zařízení zapnuto ON, ruce, vlasy a volné oblečení se nesmí dostat do vrtule.
- Když ovladač a letadlo nepoužíváte, vypněte je.
- Když hračku nepoužíváte delší dobu, vyjměte baterii z ovladače.

- Doporučujeme létat pod dohledem rodičů.

- Letadlo musíte při letu stále vidět, abyste na ně mohli dohlížet.

- Nejlepší výkon vám zajistí nové a alkalické baterie.

- Radíme vyměnit baterie za nové, jakmile letadlo začne fungovat nesprávně.

- Uživatelé by si měli tyto instrukce uschovat pro pozdější použití.

- Uživatel by se při používání výrobku měl striktně držet instrukcí manuálu.

Dodaná dobíječka ovladače je speciálně určena pro Li-Poly dobíjecí baterie letadla. Nepoužívejte dobíječku k jiným bateriím než k bateriím v letadle.

FCC směrnice

Tento výrobek je v souladu s požadavky, uvedenými v článku 15, směrnice FCC. Musí odpovídat následujícím požadavkům:

1. Nesmí vážně poškozovat přenos signálů
2. Musí akceptovat jakýkoli přijímací signál, včetně signálů, který může způsobit nechtěné operace. Poznámka: Tento výrobek byl podroben testu a splňuje podmínky pro digitální zařízení třídy B, podle článku

15, ustanovení FCC. Poskytuje ochranu proti rušení signálů. Tento výrobek generuje, používá a vysílá radiofrekvenční energii, a pokud jeho instalace a používání neprobíhá v souladu s instrukcemi, může způsobit vážné poškození radiových komunikací. Poškození signálu některými přijímači však nelze stoprocentně zaručit.

Dochází-li k rušení radiového nebo televizního signálu, vypněte a zapněte toto zařízení.

Postupujte následovně:

- Přeorientujte nebo přemístěte přijímací anténu
- Zvětšete vzdálenost mezi výrobkem a přijímačem
- Připojte zařízení do zásuvky, která spadá do jiného okruhu než přijímač
- Požádejte o radu nebo vysvětlení dealera nebo zkušeného radio/TV technika

Obsah



Letadlo

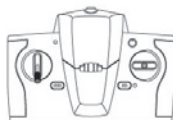

Ovladač



Anténa



Náhradní vrtule



Manuál



WWW.TOY.CZ

Distributor Silverlit pro Českou republiku:
ConQuest entertainment a.s., Hloubětínská 11, 198 00 Praha 9
<http://www.toy.cz>, e-mail: info@toy.cz

Seznam částí

Letadlo

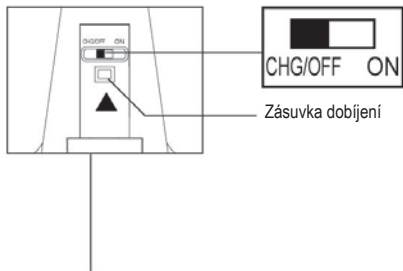
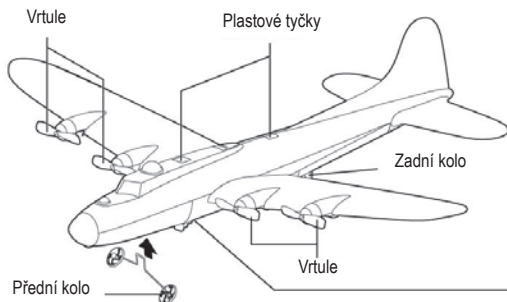

Ovladač:

Kryt zásuvky na dobíjení – Zvedněte viko a vytáhněte dobíjecí kabel

Anténu přišroubujte na ovladač

Ukazatel dobíjení

Plyn

Volba pásma

Regulátor vyvažování)

Zatáčení

Ukazatel energie

Vypínač elektriny

Kryt prostoru pro baterie

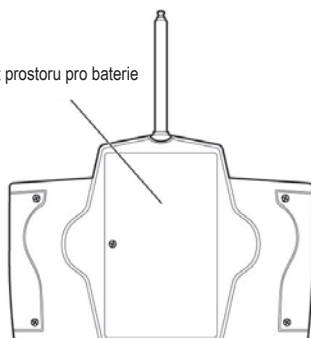

Příprava k letu

Instalace baterií ovladače

Ujistěte se, že vypínač je v poloze OFF, vypnuto.

1. Šroubovákem odšroubujte kryt prostoru na baterie proti směru hodinových ručiček.
2. Vložte 6 AA baterií, dbejte na správnou polaritu.
3. Přišroubujte zpět kryt prostoru na baterie.

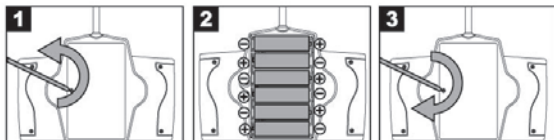

Dobíjení baterií letadla

1. Vypněte letadlo a ovladač. Vytáhněte z ovladače dobíjecí kabel a zapojte ho do dobíjecí zásuvky letadla.
2. Zapněte ovladač. Dobíjení začne automaticky. Rozsvítí se zelené světlo dobíjení.
3. Jakmile se dobíjení dokončí, odpojte dobíjecí kabel. Dobití energie na 5 minut letu trvá asi 30 minut. Rychlost dobíjení závisí na stavu baterie.

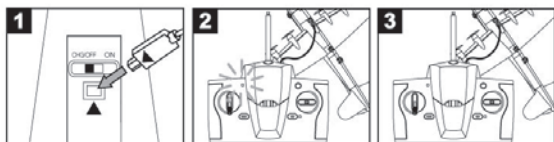

Stručné pokyny pro dobíjení

Vypněte letadlo a ovladač, oba připojte dobíjecí kabelem a pak ovladač zase zapněte.

Pokyny pro let

1. Zašroubujte anténu do ovladače.
2. Nastavte pásmo ovladače podle letadla.
3. Zapněte letadlo. Ujistěte se, že ovladač je vypnutý.
4. Zapněte ovladač, ujistěte se, že páčka plynu je na minimu.
5. Nastavte vyvažovací trim do centrální polohy.
6. Nasměrujte letadlo po větru a vodorovně ho hodte. Ihned poté dejte páčku plynu na maximum.

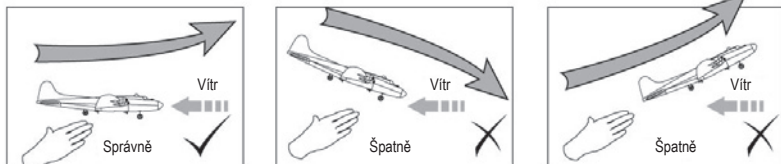

7. Pokud se letadlo stáčí doleva, posuňte vyvažovací kolečko trim doprava, dokud nepoletí rovně. Obdobně, stáčí-li se doprava, posuňte trim doleva.

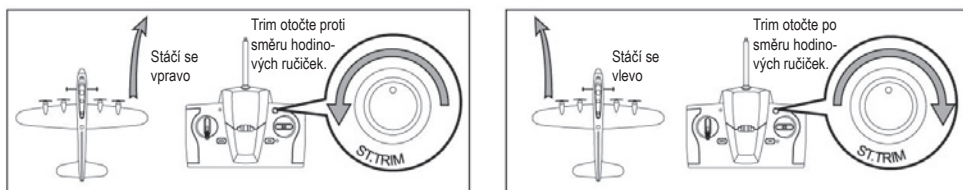

8. Směrovou páku tlačte vlevo a letadlo se otočí proti směru hodinových ručiček. Zatačte směrovou páku vpravo a letadlo se otočí ve směru hodinových ručiček. Letadlo se otáčí v závislosti na rozdílu rychlosti mezi levými a pravými vrtulemi.
9. Rychlost letu zvýšíte, když páčku plynu dáte nahoru. Rychlost snížíte, dáte-li páčku plynu dolů.

Plyn	Zatáčení	Pohyb
		Start, stoupaní
		Klesání, přistání
Letová výška se nemění		Proti směru hodinových ručiček
Letová výška se nemění		Ve směru hodinových ručiček

10. Při přistávání pomalu tlačte plynovou páku dolů aby se vrtule zastavily.
11. Pokud se letadlo trochu nabourá, dá se spravit lepicí páskou.

Rady pro létání

Prostředí a počasí

Venku: Slunečno, klidný vítr nebo jen lehký vánek. Nikdy nelétejte, je-li silný vítr. Doporučujeme létat nad měkkými povrchy, např. na louce. Nelétejte za deště ani poblíž drátů vysokého napětí.

Start

Start ze vzduchu

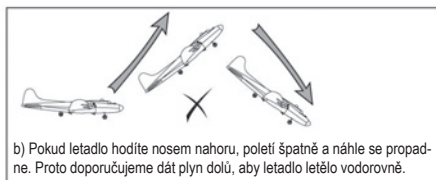
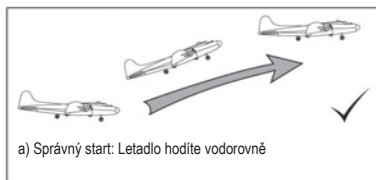

Start ze země

Chcete-li startovat ze země, položte letadlo na hladký povrch (min 6m). Nasměrujte letadlo po větru a přidejte plný plyn. Letadlo vzlétne asi po 3-5 m jízdy po zemi. Dejte plyn do střední polohy a ovládejte směr letu (doleva či doprava) směrovou pákou.

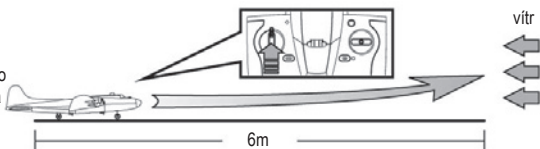

TIP:

Nos letadla by měl vždy směřovat po větru.

Výměna hnací vrtule

1. Zlomenou vrtuli odmontujte.

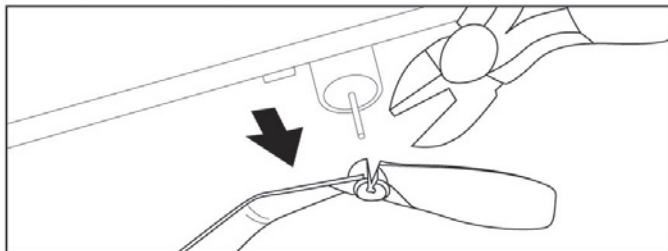

Najděte správnou vrtuli a nasuňte ji na hřídel motoru.

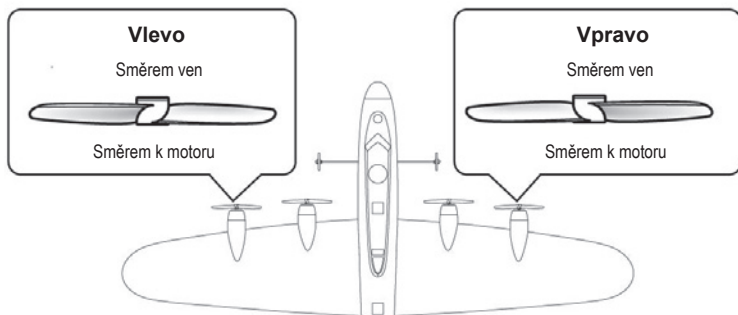

POZOR:

Vrtuli smí vyměňovat jen dospělí. Hřídel motoru může mít ostré hrany.

Řešení problémů

Příznak	Příčina	Řešení
Vrtule se nehybe	- Vypínač je v poloze OFF – vypnuto - Slabá baterie - Dálkový ovladač je na nesprávné frekvenci	- Přepněte vypínač do polohy ON, zapnuto - Vyměňte či dobijte baterie - Zvolte správné pásmo.
Ukazatel energie na ovladači bliká	- Slabá baterie dálkového ovladače	- Vyměňte baterie v ovladači
Během startu letadlo zpomaluje nebo se při letu náhle propadne	- Letadlo nejede po větru - Slabá baterie	- Nasměrujte letadlo po větru, pak vzletne - Dobijte baterii letadla.
Během startu letadlo zpomaluje nebo se při letu náhle propadne	- Poblíž je zapnutý jiný dálkový ovladač, který pracuje na stejné frekvenci - Jste mimo dosah ovladače - Signál ruší kabely vysokého napětí, transformátory či interference z jiných budov.	- Přesuňte se jinam - Ujistěte se, že anténa je plně vytažená. Dosah ovladače je v otevřeném prostoru až 50 m - Nepoužívejte letadlo poblíž transformátorů či vedení vysokého napětí

Odpovědi na další otázky a řešení dalších potíží naleznete na webové stránce: www.toy.cz

Varování k baterii:

- Nedobíjecí baterie se dobíjet nesmějí.
- Dobíjecí baterie před dobíjením musíte vyjmout. Jen ovladač.
- Dobíjecí baterie se smí dobíjet jen po dozorem dospělého.
- Je zakázáno kombinovat různé typy baterií nebo baterie nové se starými. Jen ovladač.
- Užívat se smí jen baterie stejného či ekvivalentního typu jako jsou baterie doporučené.
- Baterie nutno vkládat se správnou polaritou.
- Vybité baterie vyjměte z ovladače. Jen ovladač.
- Napájecí svorky se nesmí zkratovat.
- Nekombinujte staré baterie s novými. Jen ovladač.
- Nekombinujte alkalické, standardní (uhlík-zinek) a dobíjecí (nikl-kadmium) baterie. Jen ovladač.

Vaše letadlo má Li-Poly baterii, dodržujte následující zásady bezpečného používání:

- Neodhazujte baterii do ohně.
- Nepoužívejte nabitou baterii poblíž zdrojů tepla jako je oheň nebo topení.
- Nevystavujte baterii úderům a nárazům.
- Baterie se nesmí dostat do vody, držte ji v suchu.
- Při dobíjení používejte jen dobíječku k tomu dodanou.
- Nepřehánějte dobíjení baterie.
- Nezapojujte baterii do elektrické zásuvky.
- Baterii je zakázáno přímo pájet nebo probodnout hřebíkem či jiným ostrým předmětem.

- Baterii nepřevázejte spolu s kovovými předměty jako jsou náhrdelníky, spunky do vlasů atd.
- Baterii se nepokoušejte rozmontovat ani jinak modifikovat.
- Baterii dobíjejte každých 6 měsíců.
- Zařízení vždy po použití vypněte.

Údržba:

- Když baterii delší dobu nepoužíváte, baterii vyjměte – jen ovladač.
- Otírejte hračku jemně čistou vlhkou látkou.
- Držte hračku v dostatečné vzdálenosti od zdrojů tepla.
- Hračka nesmí přijít do vody. Mohly by se poškodit její elektronické komponenty.

Poznámka:

- Při výměně či instalaci baterií doporučujeme dohled rodičů.
- Při elektrickém výboji se hračka může porouchat. Pak je nutno, aby ji uživatel restartoval.

Zvláštní poznámka pro dospělé:

- Pravidelně kontrolujte, zda jsou zástrčka, kryt a další části nepoškozené.
- V případě poškození se hračka nesmí používat s nabíječkou ovladače, dokud nebude poškození opraveno.
- Smí se používat jen s doporučenou nabíječkou.
- Toto není hračka pro děti do tří let.
- Nepokoušejte se nabíječkou ovladače dobíjet jiné baterie.

Požadavky na baterii letadla



Napájecí zdroj: 
Rozsah: DC 370, OW
Baterie: 1 x 3,7 V Li-Poly dobíjecí –
součástí dodávky
Kapacita: 200 mAh

Baterie pro vysíláčku:



Napájecí zdroj: 
Rozsah: DC9 V, 3,6 W
Baterie: 6 x 1,5 V AA*LR6/AM3
(není součástí balení)

WEEE

Pokud není zařízení používáno, vyjměte baterie a uložte je odděleně. Povinnosti uživatele je předat takto označený odpad na předem určené sběrné místo pro recyklaci elektrických a elektronických zařízení. Ostatní odpad může být vyhozen do smíšeného odpadu.

