

Air Cannon

VĚK 10+

VAROVÁNÍ:

NEBEZPEČÍ VDECHNUTÍ - malé části
Není vhodné pro děti do 3 let

Věková klasifikace: není vhodné pro děti do 8 let

Obsah balení

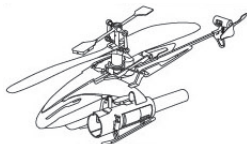

Helikoptéra

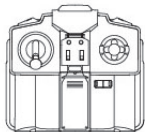

Vysílačka



Náhradní
ocasní vrtule



Nástroj pro
výměnu ocasních
vrtulí

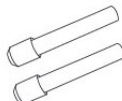

2 rakety



Návod
k obsluze

Opatření, varování a ustanovení

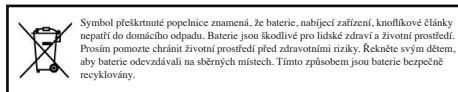

Tento produkt dodržuje základní požadavky a další příslušná ustanovení směrnice 1999/5/ES.

Varování:

Změny tohoto produktu, které nejsou výslovně chváleny stranou odpovědnou za shodu, mohou vést ke ztrátě oprávnění provozovatele výrobku.

Nabíjení vysílačky je přímo vyrobeno pro LiPo dobíjecí baterie používané v helikoptéře. Nenabíjejte s žádnou jinou baterií.

Údržba a péče:

- Vyměňte baterie vždy, když nebude hračka déle užívána. (Jen u vysílačky)
- Vždy, když se hračka dlouho nepoužívá, vyměňte baterie. (Jen u vysílačky.)
- Pravidelně kontrolujte možné poškození konektoru, krytu a dalších částí.
- V případě poškození, se musí hračka používat s napájecím vysílačky až do doby opravy poškození.
- Otírejte hračku opatrně čistými hadříky.
- Nevystavujte hračku přímému teplu.
- Nepouštějte hračku do vody, mohou se tak poničit elektrické soustavy.

Speciální poznámka pro dospělé:

- Rodiče: Před prvním použitím čtěte s dětmi prosím pozorně návod k použití.
- Provozujte hračku pouze uvnitř pod dohledem dospělých.
- Kompletace by měla probíhat pod dozorem dospělých (výměna bateriek/náhradních dílů, zdobení atd.)
- Při instalaci a výměně baterií je doporučen dohled dospělých

Poznámky:

- V důsledku elektrostatického výboje může hračka začít fungovat špatně a je nutné ji resetovat.
- Pro nejlepší a maximální výkon hračky jsou doporučeny nové alkalické baterie.
- Tato hračka se musí používat pouze s doporučeným napájením.

Varování – Baterie:

- Nedobíjejte baterie, které nejsou určeny k tomuto účelu.
- Baterie před dobíjením vyměňte (jen u vysílačky).
- Dobíjecí baterie by měly být nabíjeny pouze pod dohledem dospělých.
- Nemíchejte různé druhy baterií nebo baterie nové s již použitými (jen u vysílačky).
- Je doporučeno používat pouze stejné baterie.
- Respektujte polaritu baterií.
- Vybité baterie vyměňte z hračky (jen u vysílačky).
- Napájecí svorky nesmí být zkrácovány.
- Nemíchejte staré a nové baterie (je u vysílačky).
- Nemíchejte alkalické, standardní (karbon-zinek) a dobíjecí (nikl-kadmium) baterie (jen u vysílačky).

Tato helikoptéra je vybavena LiPo dobíjecími bateriemi, prosím věnujte pozornost následujícím upozorněním:

- Nevyhazujte baterie do ohně nebo do tepla.
- Nenechávejte baterie blízko zdroje tepla, ohně nebo topení.
- Neházejte bateriemi proti tvrdé podložce.
- Nečkejte baterie do vody a skladujte je v chladném a suchém prostředí.
- Pokud nabíjíte baterie, používejte pouze baterie určené k tomuto účelu.
- Nevybíjejte baterie.
- Nepřipojujte baterie do zásuvky.
- Nepájejte baterie a nepropichujte je nehtem nebo jiným ostrým předmětem.
- Nerozebírejte nebo neupravujte baterie.
- Nabíjejte baterie každých 6 měsíců.

Tato helikoptéra je vybavena dobíjecími bateriemi LiPo, věnujte prosím pozornost následujícím bezpečnostním informacím:

- Nevystavujte baterie ohni nebo teplu.
- Nepoužívejte nebo neodkládejte baterie v blízkosti tepelného zdroje jako je oheň nebo topení.
- Neházejte baterie proti tvrdému podkladu.
- Nemáchejte baterie, udržujte baterie v chladném a suchém prostředí.
- Pokud dobíjíte, používejte jen baterie určené k tomuto účelu.
- Nevybíjejte baterie.
- Nepřipojujte baterie k elektrické zásuvce.
- Nepájejte baterie a neprobídnějte je hřebíkem nebo jiným ostrým předmětem.
- Nerozebírejte nebo neupravujte baterie.
- Dobíjejte baterie každých 6 měsíců.

Požadavky baterie - Vysílačka

Napájení:

Hodnota: DC 9 V; 2 W

Baterie: 6 x 1,5 V

AA/LR6/AM3 (nejsou součástí)

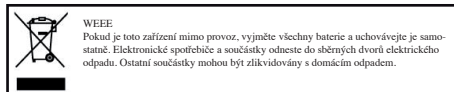

FCC směrnice

Toto zařízení splňuje část 15 pravidel FCC. Používání podléhá následujícím dvěma podmínkám:

- 1) Toto zařízení nesmí způsobovat rušení
 - 2) Toto zařízení musí přijímat jakékoliv rušení přijaté a to včetně rušení, které může způsobit nežádoucí činnost.
- Poznámka: Toto zařízení bylo testováno a sledováno splňujícím podmínky pro digitální zařízení třídy B podle článku 15 pravidel FCC. Tyto limity jsou navrženy tak, aby poskytovaly přiměřenou ochranu proti škodlivému rušení v obytných oblastech. Toto zařízení produkuje, využívá a může vysílat energii na rádiových frekvencích a, pokud není instalováno a používáno ve shodě s návodem, může způsobit škodlivé rušení rádiové komunikace.
- Nicméně existuje záruka, že se rušení neobjeví v určitém prostředí. Pokud toto zařízení způsobí škodlivé rušení rádiového nebo televizního signálu, které je možné odstranit vyprutím přístroje, uživatel se může pokusit odstranit toto rušení jedním, nebo více z následujících způsobů:
- Přeorientujte nebo přesuňte přijímací anténu.
 - Zvyšte odstup mezi zařízeními a přijímačem.
 - Připojte zařízení do vnějšího okruhu, odlišného od toho, do kterého je připojen přijímač.
 - Spojte se s prodejcem, nebo zkušeným rádio/TV technikem.



Bezpečnostní rady

- Nikdy neupravujte nebo nerozebírejte produkt. Může to vést ke zničení produktu.
- Řízení helikoptéry vyžaduje specifické dovednosti, které se můžete naučit pod vedením zkušeného dospělého.
- Nikdy nepoužívejte helikoptéru, pokud je nějaká část poškozená.
- Tento produkt je navržen jen pro užívání uvnitř. Vítr a krátký dosah vysílačky mohou vést ke ztrátě kontroly nad helikoptérou.

Pozor! Nelejte s helikoptérou blízko lidí a zvířat.

Nikdy nelejte s helikoptérou v blízkosti vody a elektrického vedení.

- Pro lepší létací výsledek se ujistěte, že jste si vybrali dostatečně velkou místnost, bez předmětů jako jsou lampy, volné objekty, atd.
- Vždy sledujte helikoptéru a vyvarujte se přistávání nebo srážce blízko vaší hlavy, těla, nebo jiných lidí.
- Při provozu hračky buďte vždy připraveni před helikoptérou rychle utéct, pokud to bude nutné.
- Vždy, když hračku nepoužíváte, vypněte helikoptéru i vysílačku.

Varování! Nedotýkejte se běžících vrtulí. Abyste předešli zranění, držte dál ruce, vlasy a volné oblečení.

Nikdy nevhazujte žádné předměty do běžícího vrtule.

Pozor! Riskujete zranění očí! Dodržujte bezpečnostní vzdálenost nejméně 1 metr. Uschovejte tento návod k obsluze pro budoucí potřebu.

ConQuest entertainment a.s.

tel: 284 000 111

Hloubětínská 11

info@cqe.cz

198 00, Praha 9

www.toy.cz

Požadavky baterie - Vrtulník

Napájení:

Hodnota: DC 3,7 V; 8,8 W

Baterie: 1 x 3,7 V dobíjecí baterie

Kapacita: 200 mAh



Identifikace částí

Helikoptéra

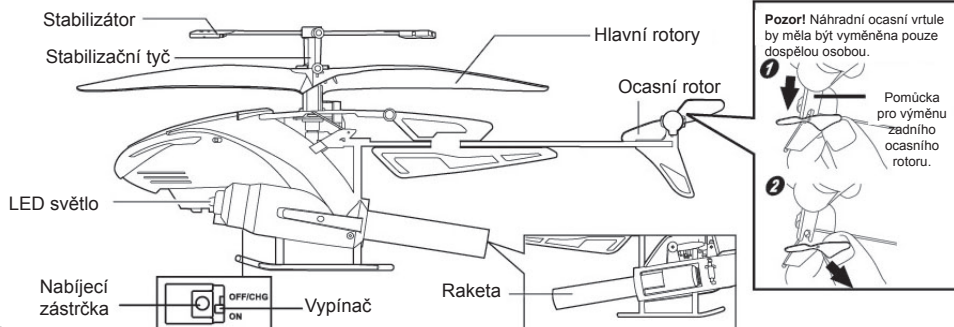

Vysílačka

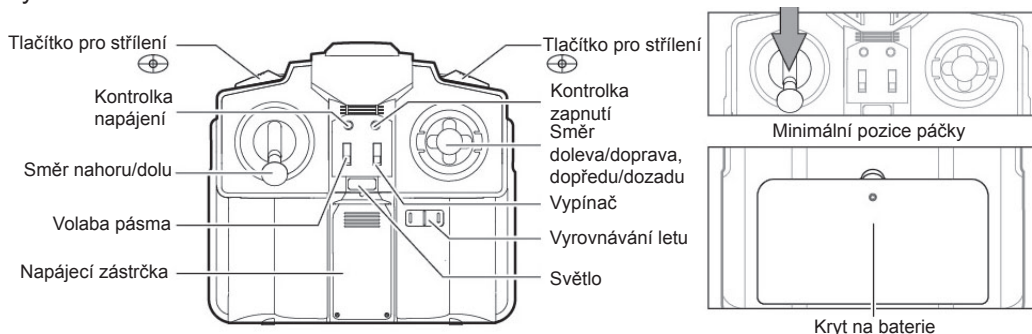

Instalace baterií a nabíjení

Instalace baterií - vysílačka (ujistěte se, že je vypínač v pozici „OFF“)



1. Povolte šroub a otevřete kryt baterií.

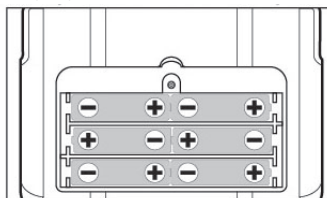

2. Vložte 6 AA baterií, dodržujte správnou polaritu.



3. Vratte zpět kryt baterií.

Poznámka: Jestliže bliká kontrolka zapnutí/vypnutí, vyměňte baterie.

Nabíjení helikoptéry

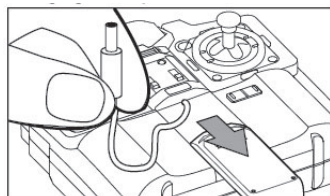

1. Vysuňte kryt a vyndejte nabíjecí zástrčku z vysílačky.

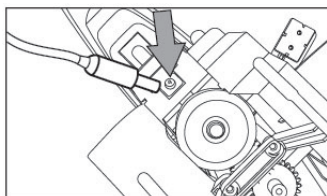

2. Vypněte helikoptéru. Zasuňte nabíjecí kabel do usb zástrčky v helikoptéře.

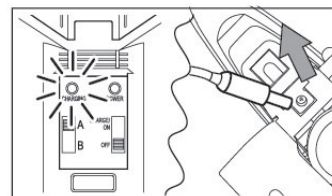

3. Zapněte vysílačku. Nabíjecí proces se spustí automaticky a rozsvítí se zelené nabíjecí kontrolky (na vysílačce i na helikoptéře). Poté co obě kontrolky zhasnou vysuňte kabel, nabíjení je u konce. Vyndejte kabel.

Poznámka: 1. Helikoptéra může létat cca 4–5 minut po každém nabíjení trvajícím 30–45 minut.

2. Před dobíjením baterie, počkejte 10–15 minut než hračka zchladne.

Létání s helikoptérou



Tipi pro létání

- Při ovládání páček na vysílaček se snažte nestiskávat páčky okamžitě do krajních poloh. Je to spíše to samé, jako řízení kola, než mačkání tlačítek při počítačové hře.
- Pro piloty nováčky (poté co je zdobící procedura konečná), je doporučeno zaměřit se přednostně nejprve na ovládání plynové páčky. Pokud se helikoptéra točí kolem své osy, není nutné ji udržet rovně. Pro první let, je důležité naučit se držet helikoptéru ve stálejší poloze ve vzdálenosti 1 metru s velmi lehkým přídáváním plynu plynovou páčkou. Když tohle pilot zvládne, může se začít učit ovládat helikoptéru pomocí směrové páčky.



Ovládací tipy

- Pokud se helikoptéra nabourá, vypněte ji a vysílačku také. Prohlédněte helikoptéru a ujistěte se, že není nijak poničena, před tím než ji znovu zapnete.
 - Nelétejte s helikoptérou pod přímým jasným světlem, to může ovlivňovat ovládací systém vaší helikoptéry.
 - Nepřikrývejte IR diody na vysílače, blokuje se tak IR signál.
 - Nelepte žádné další štítky na helikoptéru, narušíte tak příjem IR signálu.
- Nastavte pásmo na vysílače stejně jako je na helikoptéře. Ujistěte se, že je vysílačka vypnutá.
- Zapněte helikoptéru, červená LED na stříšce zabliká.
 - Položte helikoptéru na zem ocasní částí k vám a nose od vás.
 - Ujistěte se, že plynová páčka je v poloze minima, potom zapněte vysílačku.

1. Prostředí pro létání

Hrací prostředí a stav počasí:

- Uvnitř: v poklidném ovzduší. Vyvarujte se létání v blízkosti ventilace, klimatizace a nábytku.
- Venku: za slunného dne v poklidném ovzduší a jemným vánkem. Nikdy nelétejte s helikoptérou, když je větrný den.
- Je doporučeno létat s helikoptérou přes suché povrchy, např. trávník.
- Nelétejte s helikoptérou, když prší, sněží nebo v blízkosti elektrického vedení.

2. Vyrovnávání helikoptéry

Jemně přidejte plyn a zvedněte helikoptéru 0,5–1 metr vysoko.

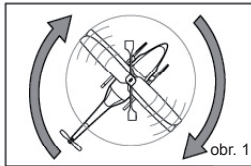

Točení po směru hod. ručiček

- Pokud helikoptéra stoupá spirálovitě (obr. 1), nebo se točí po směru hodinových ručiček (obr. 2) stiskněte opakovaně levou stranu tlačítka pro nastavení vyrovnání „L“, dokud helikoptéra neletí rovně (obr. 3).

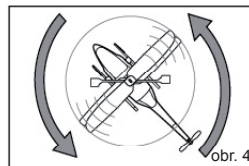

Točení proti směru hod. ručiček

- Pokud helikoptéra stoupá spirálovitě (obr. 4), nebo se točí v proti směru hodinových ručiček (obr. 5) stiskněte opakovaně pravou stranu tlačítka pro nastavení vyrovnávání „R“, dokud helikoptéra neletí rovně (obr. 6).

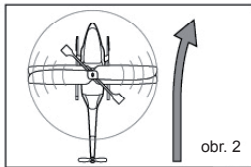

obr. 2

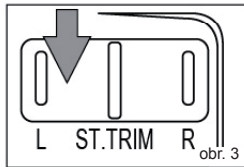

obr. 3

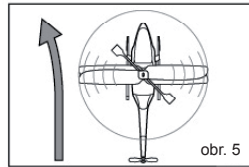

obr. 5

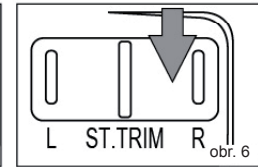

obr. 6

Nastavení ocasní vrtulky, jestliže helikoptéra létá neúmyslně dopředu/dozadu

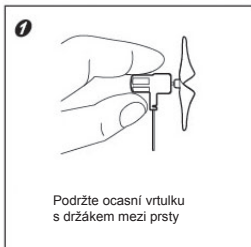

Podržte ocasní vrtulku s držákem mezi prsty

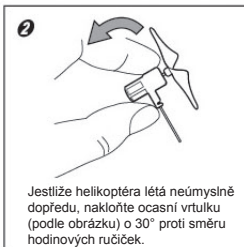

Jestliže helikoptéra létá neúmyslně dopředu, nakloňte ocasní vrtulku (podle obrázku) o 30° proti směru hodinových ručiček.



Jestliže helikoptéra létá neúmyslně dozadu, nakloňte ocasní vrtulku (podle obrázku) o 30° po směru hodinových ručiček.



Uvolněte ocasní vrtulku.

3. Kontrola letu

Vznášení a klesání:

Pokud letí helikoptéra plynule, pomalu stiskněte plynovou páčku nahoru, aby se helikoptéra vznesla výše nebo dolů aby helikoptéra klesla. Plynulý let vyžaduje mírné změny polohy páčky.

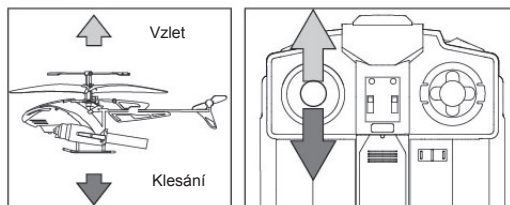

Let vpřed:

Udržte helikoptéru v určité výšce. Stiskněte směrovou páčku nahoru, aby letěla helikoptéra vpřed.

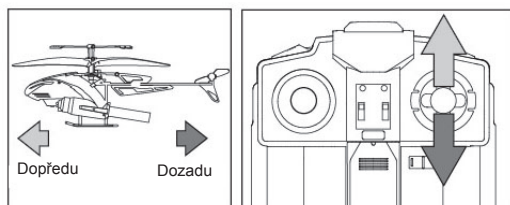

Otáčení doleva a doprava:

Udržte helikoptéru v určité výšce. Stiskněte směrovou páčku doleva, aby se helikoptéra otáčela v proti směru hodinových ručiček nebo stiskněte páčku doprava, aby se otáčela ve směru hodinových ručiček.

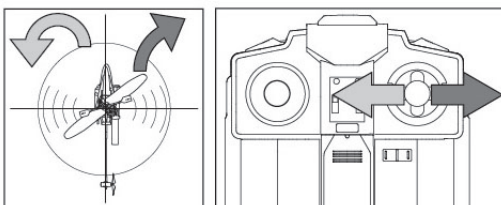

Sřelba

Vyrovnejte helikoptéru do stabilní polohy pomocí směrových páček a přidání plynu. Zmáčknete jedno z tlačítek ke střelbě (viz obrázky).

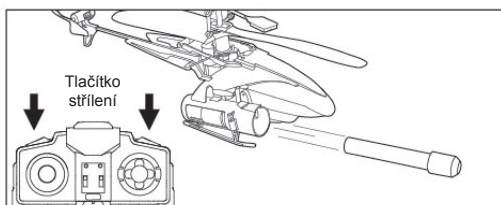

4. Vzletnutí (po ukončení vyrovnávání)

- Položte helikoptéru na hladkou podložku. Nerovný povrch ovlivňuje vzlet.
- Pomalu přidávejte plyn.
- Nekoukejte se na vysílačku, ale sledujte helikoptéru.
- Jakmile helikoptéra opouští zem, uberte jemně plyn. (V nejhorším případě se helikoptéra vrátí na zem, je to však lepší než narazit do stropu.)
- Pokud helikoptéra klesá, přidejte jemně plyn. Pokud helikoptéra stoupá, uberte jemně plyn.
- Pro otočení, pohněte krátce a trochu směrovou páčkou. (Většina začátečníků bude snadno kontrolovat helikoptéru.)

5. Světlo

Jestli chcete, aby svítilo světlo na vrtulníku, zmáčknete 1x tlačítko na vysílačce. Pro vypnutí zmáčknete stejné tlačítko ještě jednou.

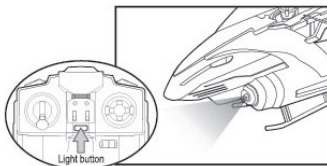

Nabíjení rakety:

Před nabitím rakety vypněte helikoptéru. Vložte raketu ze strany do helikoptéry (obrázek 1) a zasuňte až na konec panelu (obrázek 2).

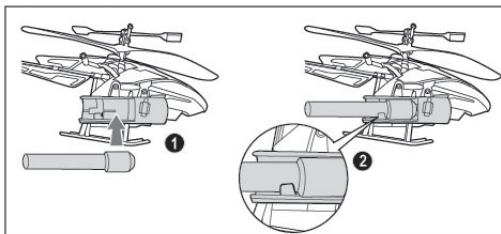

VAROVÁNÍ:

Nestřílejte rakety na jiné lidi nebo zvířata.

Ke střelbě nepoužívejte jiné věci než přiložené rakety!

Řešení problémů

Problém	Příčina	Náprava
- Helikoptéra nereaguje.	- Helikoptéra a/nebo vysílačka jsou vypnuty. - Slabé baterie v helikoptéře.	- Zapněte vypínač. - Dobijte baterie v helikoptéře.
- Při letu se náhle zastaví a padá dolů.	- Baterie v helikoptéře jsou slabé.	- Dobijte baterii v helikoptéře.
- Helikoptéra nereaguje.	- Vybraný kanál na vysílačce, není správný.	- Nastavte správný kanál.
- Ztráta kontroly.	- Jiné zařízení s infračerveným připojením používá stejnou frekvenci. - Narušeno silným světlem. - Ocasní vrtule je deformovaná nebo poničená.	- Vybte si jiné místo pro hraní. - Změňte prostředí se světlem. - Vyměňte ocasní vrtuli.